

Test Klasyfikacyjny

1. Celem Testu jest sklasyfikowanie zawodników strzelectwa dynamicznego według następujących Tytułów Zawodniczych (Klas Sportowych):
 - a) **Mistrz** (M)
 - b) **Ekspert** (I)
 - c) **As** (II)
 - d) **Strzelec** (III)
 - e) **Kandydat**
2. Test Klasyfikacyjny przeprowadza się podczas dedykowanych do tego celu zawodów.
 - 2.1. Zawody składają się z trzech torów strzeleckich, podzielonych na czternaście przebiegów.
 - 2.2. Podczas testu zawodnik oddaje łącznie dziewięćdziesiąt strzałów.
 - 2.3. Podczas testu stosuje się punktację Limitowaną.
 - 2.4. Wynikiem zawodnika jest łączny czas uzyskany przez niego na wszystkich torach i przebiegach, powiększony o kary.
 - 2.5. Dopuszcza się ustawianie poszczególnych torów na odrębnych osiach strzeleckich strzelnicy. Poszczególne przebiegi danego toru muszą się odbywać na jednej osi strzeleckiej.
 - 2.6. Zawodnik nie może powtarzać poszczególnych przebiegów lub torów.
3. Uzyskany przez zawodnika Tytuł Zawodniczy ważny jest do końca następnego roku kalendarzowego.
4. Uzyskanie Tytułu Zawodniczego wraz z jego datą ważności potwierdza Kolegium Sędziów.
5. Podczas Testu zawodnik może brać udział w więcej niż jednej klasie sprzętowej, ale Tytuł Zawodniczy może uzyskać tylko w pierwszej klasie sprzętowej, w której wystartował.
6. Tytuły Zawodnicze przyznawane są dla każdej z klas sprzętowych oddzielnie, zgodnie z poniższymi limitami czasowymi wyrażonymi w sekundach:



Klasa / Czas	Pistolet standard (PS)	Pistolet Dużego Kalibru (PDK)	Pistolet Compact (PC)	Pistolet Sub Compact (PSC)	Rewolwer (R)
Mistrz (M)	< 91.00	< 92.00	< 96.00	<98	< 102
Ekspert (I)	91.01 – 110	92.01 – 111	96.01 - 115	98.01 – 117	102.01 – 124
As (II)	110.01 - 140	111.01 - 142	115.01 – 145	117.01 – 147	124.01 - 158
Strzelec (III)	141.01 - 192	142.01 – 195	145.01 – 197	147.01 – 199	158.01 - 218
Kandydat	> 192,01	> 195.01	> 197.01	> 199.01	> 218.01

7. Do Testu stosuje się przepisy konkurencji „Pistolet i Rewolwer Obronny”
8. Pomiędzy poszczególnymi przebiegami w ramach jednego toru zawodnik nie musi rozładowywać broni. Po zakończeniu strzelania na danym przebiegu powinien ją zabezpieczyć, schować do kabury i przygotować się do kolejnego przebiegu.
9. **Procedura strzelania**
Tory i przebiegi należy ostrzelać w następujący sposób:

TOR 1	Odległość 6,5 m	
Przebieg 1	Stanowisko Nr 1. Po sygnale wyciągnąć broń ostrzelać dwa razy centralne pole A i raz górne pole A tarczy T1.	3 strzały
Przebieg 2	Stanowisko Nr 1. Po sygnale wyciągnąć broń i ostrzelać dwa razy centralne pole A i raz górne pole A tarczy T2.	3 strzały
Przebieg 3	Stanowisko Nr 1. Po sygnale wyciągnąć broń i ostrzelać dwa razy centralne pole A i raz górne pole A tarczy T3.	3 strzały
Przebieg 4	Stanowisko Nr 1. Po sygnale wyciągnąć broń i ostrzelać dwa razy górne pole A tarcz T1-T3.	6 strzałów
Przed przebiegiem 5 należy zakleić na tarczach przestrzeliny strzałów chybionych w górne pole A, a trafionych poniżej.		



Przebieg 5	Stanowisko Nr 1. Pozycja startowa z bronią w słabej ręce, broń opuszczona pod kątem 45 stopni, kurek może być napięty, broń może być odbezpieczona, ale palec poza kabłąkiem spustowym. Po sygnale ostrzelać jeden raz tarcze T1-T3.	3 strzały
Przebieg 6	Stanowisko Nr 1. W broni mogą być maksymalnie 3 naboje. Pozycja startowa tyłem do tarcz. Po sygnale odwrócić się, wyciągnąć broń i ostrzelać jeden raz tarcze T1-T3, wykonać przeładowanie z otwartym zamkiem i ostrzelać jeden raz tarcze T1-T3.	6 strzałów
Przebieg 7	Stanowisko Nr 1. Po sygnale wyciągnąć broń i ostrzelać dwa razy tarcze T1-T3, używając tylko silnej ręki.	6 strzałów
TOR 2	Odległość 4,5 - 9 m	
Przebieg 1	Stanowisko Nr 2 (9 m). Po sygnale wyciągnąć broń i idąc w kierunku tarcz ostrzelać dwa razy tarcze T1-T3. Wszystkie strzały muszą być oddane w ruchu do przodu. Nie wolno przekroczyć linii 4,5 m.	6 strzałów
Przebieg 2	Stanowisko Nr 3 (4,5 m). Po sygnale wyciągnąć broń i idąc tyłem od tarcz ostrzelać dwa razy tarcze T1-T3. Wszystkie strzały muszą być oddane w ruchu.	6 strzałów
Przebieg 3	Stanowisko Nr 2 (9 m). W broni może być maksymalnie 6 naboje. Pozycja startowa tyłem do tarcz. Po sygnale odwrócić się, wyciągnąć broń i ostrzelać dwa razy tarcze T1-T3, wykonać przeładowanie z otwartym zamkiem i ostrzelać dwa razy tarcze T1-T3.	12 strzałów
Przebieg 4	Stanowisko Nr 2 (9 m). Po sygnale wyciągnąć broń i ostrzelać dwa razy tarcze T1-T3, używając tylko silnej ręki.	6 strzałów

TOR 3	Odległość 18 m (barykada) i 13,5 m (beczka)	
Przebieg 1	Stanowisko Nr 4 (18 m). Po sygnale wyciągnąć broń i ostrzelać dwa razy tarcze T1-T3 z jednej (dowolnej) strony barykady, wykonać przeładunek taktyczny i ostrzelać dwa razy tarcze T1-T3 z drugiej strony barykady.	12 strzałów
Przebieg 2	Stanowisko Nr 4 (18 m). Po sygnale wyciągnąć broń i ostrzelać dwa razy tarcze T1-T3 z jednej (dowolnej) strony barykady, wykonać taktyczną zmianę magazynka, przenieść się do pozycji Nr 5 (13,5 m) i z jednej (dowolnej) strony beczki kłęcząc ostrzelać dwa razy tarcze T1-T3.	12 strzałów
Przebieg 3	Stanowisko Nr 5 (13,5 m). Po sygnale wyciągnąć broń, uklęknąć i ostrzelać dwa razy tarcze T1-T3 z jednej (dowolnej) strony beczki	6 strzałów

10. Tory muszą być zbudowane zgodnie z poniższym schematem.

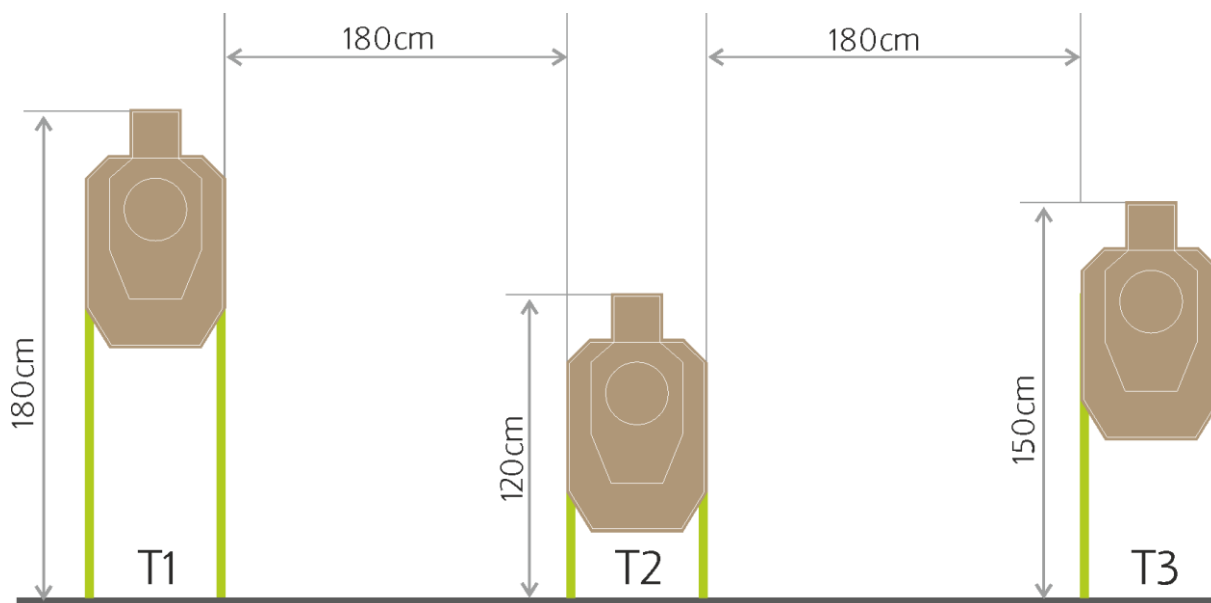

Rysunek 1 - Rozmieszczenie tarcz

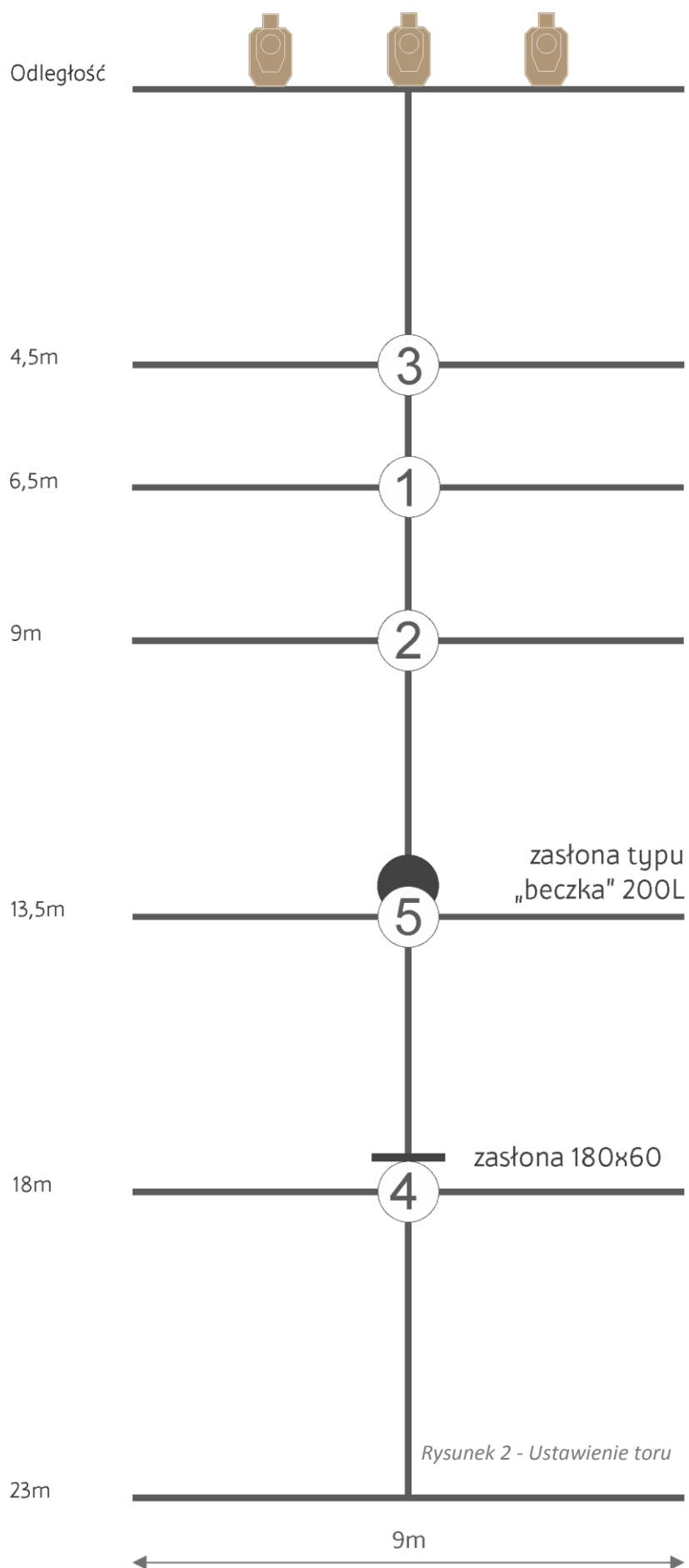

Orientacyjne wymiary beczki:
 Wysokość: 90-94cm
 Szerokość: 58-63cm

Rysunek 2 - Ustawienie toru

